

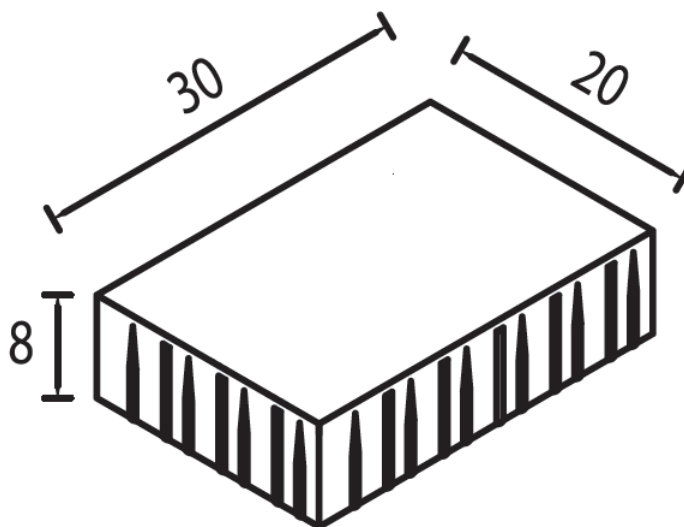

FISA TEHNICA A PRODUSULUI

Reprezentare simbolica:



Dimensiuni	Culori	Greutate	Consum	Ambalare	Domenii de utilizare
30X20X8	Gri, rosu, negru, alb	10.75 kg / buc	16.6 buc/mp	160 buc/Palet	 

Suprafata:

Plana, tesituri drepte, cu cant

Proces de fabricatie:

Pavelele sunt realizate in doua straturi de beton vibropresat, avand la partea superioara suprafata plana cu tesituri drepte. Vibropresarea betonului semiuscat se realizeaza intr-o instalatie automatizata ce inglobeaza cele mai noi tehnologii in domeniu, asigurand astfel obtinerea unui produs compact, cu o textura uniforma, Stratul de baza este realizat cu agregate cu \varnothing max 8 mm avand rezistență ridicată la solicitări mecanice. Stratul de finisare (uzura) prezinta o suprafata finisata din beton de protectie, rezistent la uzură si cu protectie la alunecare.

Utilizare recomandata:

Pentru utilizări la interior, incluzând incinte de circulație publică, utilizări exterioare și finisări de drumuri supuse circulației pietonale și circulației vehiculelor.

Caracteristici esențiale	Performanța declarată			Standard de referință
Dimensiuni (cm) :	30X20X8			SR EN 1338:2004; SR EN 1338:2004/AC:2006; SR EN 1338:2004/C91:2021
Abateri dimensionale :	Lungime : ± 2 mm	Lațime : ± 2 mm	Grosime : ± 3 mm	
Rezistența la întindere prin despicare:	Rezistența caracteristică $T \geq 3,6$ Mpa, nici un rezultat individual < 2,9 Mpa și nicio încărcare de rupere a lungimii de despicare < 250 N/mm			
Rezistența la uzură (metoda Böhme):	Clasa 4 marcă I (≤ 18000 mm ³ /5000 mm ²)			
Absorbția de apă (% din masă) :	Clasa 2 marcă B (≤ 6 ca medie)			
Rezistența la îngheț-dezghet cu săruri de dezghețare (kg/m ²):	Clasa 3 marcă D $\leq 1,0$ ca medie cu nicio valoare individuală >1,5			
Rezistența la alunecare / derapare:	corespunzătoare			
Durabilitate :	In condițiile unei exploatare și întrețineri normale nu se vor înregistra scaderi de rezistențe pe durata de viață a produsului			
Emisie de azbest	Nu conține			
Reacția la foc:	Clasa A1 după reacția la foc fără încercare			

Manipulare: Elementele de pavele de beton se livrează paletizat. Încărcarea în mijloacele de transport se face cu ajutorul motostivitorului sau cu alte mijloace mecanice de ridicat specifice. La încărcare/descărcare se va respecta capacitatea de ridicare a utilajului, respectiv sarcina permisă pe osia vehiculului și capacitatea portantă a acestuia. Descărcarea din mijloacele de transport se face mecanizat cu motostivitorul sau alte instalații de ridicat specifice. Nu se recomandă manipularea manuală a produselor. Se interzice descărcarea elementelor prin basculare.

Transport: Se interzice transportul elementelor de pavele de beton în vrac precum și descărcarea acestora prin basculare sau aruncare. Se recomandă evitarea șocurilor în timpul transportului. Este obligatoriu ca autovehicolul de transport să aibă în dotare materiale de ancorare. Încărcăturile vor fi așezate strâns apropiate pe suprafața transportorului, și trebuie fixate/asigurate, împotriva răsturnării, alunecării.

Depozitare: Elementele sau paleții se depozitează pe suprafețe plane, stabile, de preferință betonate, fără denivelări sau tasări neuniforme. În cazul depozitării pe o perioadă mai lungă – mai ales pe timp de iarnă – se va asigura protecția împotriva apei pluviale. Pe cât posibil, se așează elementele sau paleții unul lângă celălalt. În cazul în care se dorește economisirea spațiului, încărcăturile pot fi așezate una peste cealaltă ținând cont de greutatea și înălțimea produsului, însă în acest caz se cere atenție și precauție sporită pentru a evita accidentarea. Se verifică, ca suprafețele de contact înainte de suprapunere să fie curate și lipsite de corpuri străine

Tehnologie de montaj:

1. Realizarea unui strat de balast cu granulație 0-63 mm în grosime de 25-30cm și compactarea acestuia
2. Așternerea unui strat de piatră concasată cu granulație 0-40 mm în grosime de minim 20 cm și compactarea acestuia
3. Așternerea unui strat de nisip cu granulație 0-4 mm în grosime de 3-5 cm și compactarea acestuia
4. Montarea propriu-zisă a pavelelor
5. Umplerea rosturilor cu nisip și compactarea pavelelor

Instructiuni de exploatare:

În timpul exploatării trebuie avut grijă ca asupra elementelor montate să nu acționeze șocuri mecanice / verticale (ex: folosirea uneltelor metalice de tipul lopeților, târnăcoapelor sau răngilor pentru dezghețarea și înlăturarea poleiului) . Suprafata montata nu se exploateaza pana cand nu s-a facut umplerea spatiilor dintre pavele cu nisip. Pentru buna comportare în exploatare se recomandă a se evita contactul elementelor cu clorura de sodiu (sare) și supunerea elementelor la șocuri mecanice.

NOTA: Inainte si dupa montaj, la elementele de pavele din beton poate sa apara fenomenul de eflorescenta (pete albicioase pe suprafata pavelelor). Eflorescentele reprezinta reactia chimica normala a cimentului in prezenta apei si a dioxidului de carbon din aer. Dupa o perioada de cca.1 - 2 ani fenomenul de eflorescenta dispare. Nu se exclude aparitia diferentelor de culoare . Motivul il reprezinta variatiile de culoare ale materiilor prime (agregate:nisip, pietris; ciment). Recomandam ca prefabricatele sa fie luate in timpul montajului din mai multi paleti si din mai multe randuri, pentru a se obtine o mai buna uniformizare a suprafetei pavate. Eflorescentele si diferentele de culoare nu reprezinta deficiente de calitate, nu influenteaza performantele produsului si nu fac obiectul garantiei.

Detalii suplimentare, inclusiv modele de montaj, instructiuni de intretinere,etc gasiti pe pagina noastra web:
www.petrापavaje.ro

